

MLヤード

軽量タイプ(ML-40K / MLS-60K)のムーンリフタにぴったり!

軽い力でヤード内を縦横無尽に動かせます!

軽い動き!

アルミレールだから
動きがなめらか

移動できる!

キャスターと
水平調整機構付き

簡単組立!

組立マニュアル
動画あり

サイズ

現場に合わせた
カスタマイズが可能

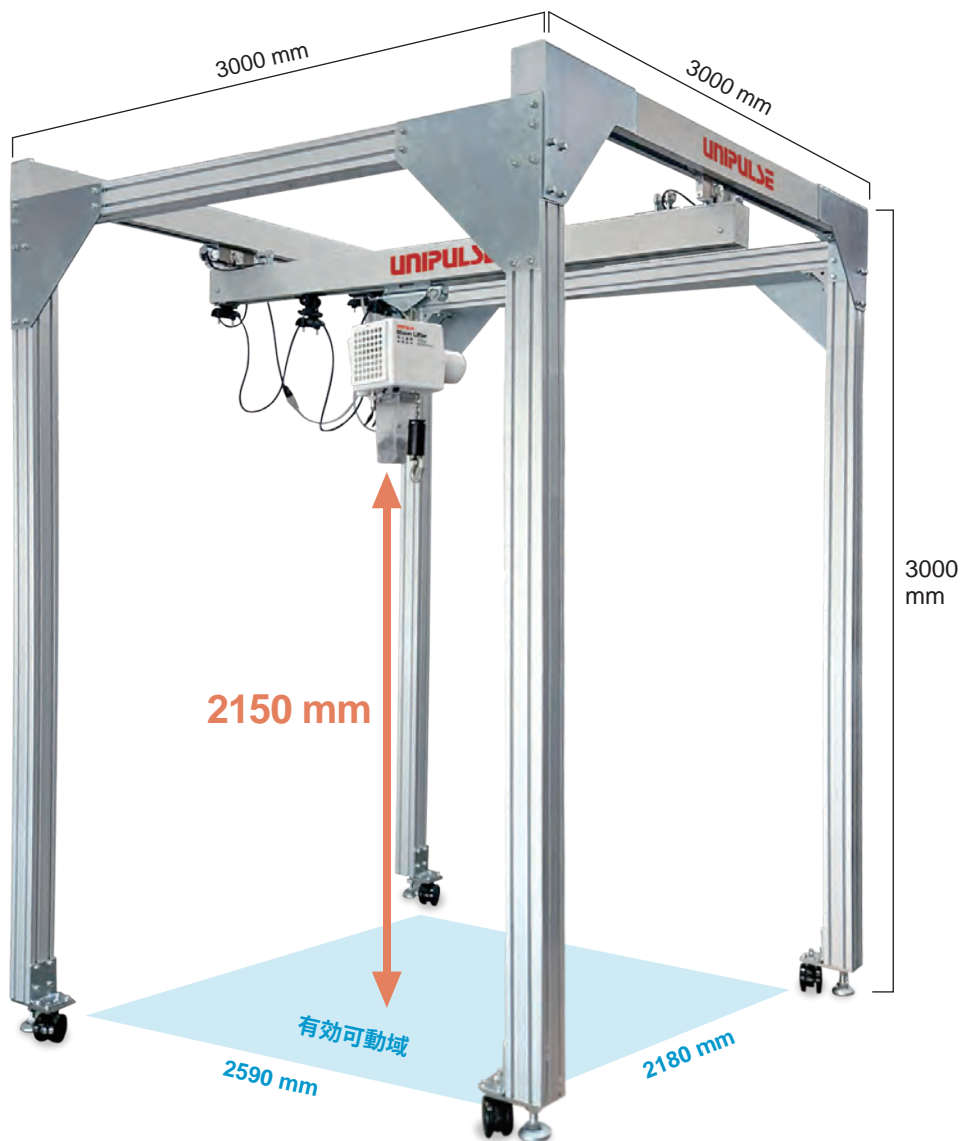

仕様

本機は日本国内のみでご使用ください。

製品紹介

型式	ML-YARD-N3N3
やぐら寸法	3000×3000×3000(H) mm
重量	約 140 kg (バラサ本体重量含まず)
耐荷重	75 kgf
必要スペース	3058×3024×3210(H) mm
有効可動域	2180×2590 mm
柱サイズ	縦柱・横柱ともに80 mm角
固定方法	アンカー不要 レベリングフットによる水平調整機構付き
キャスター	φ75 ロック機能付き



組立の様子



外形寸法 (ML-40K、MLS-60K 使用時)

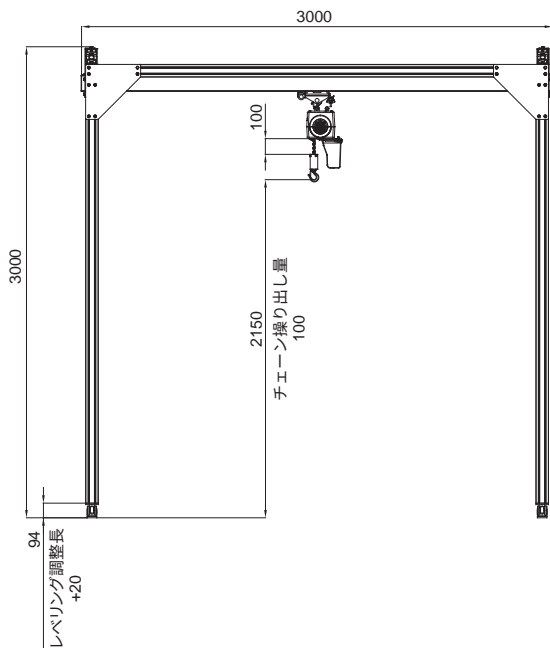
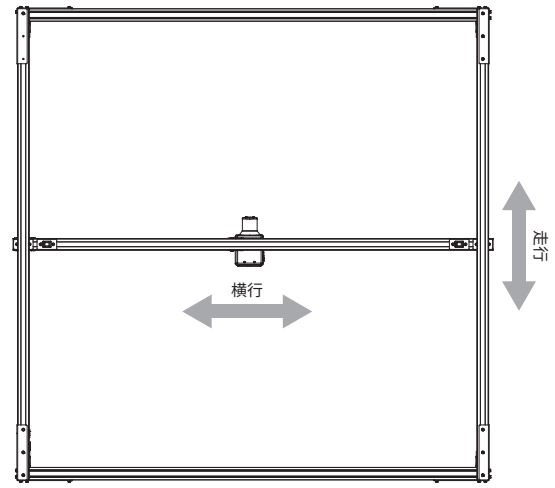
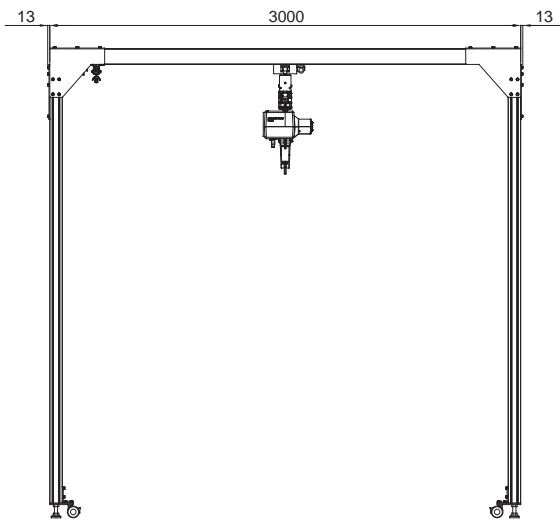

組立てに必要なもの

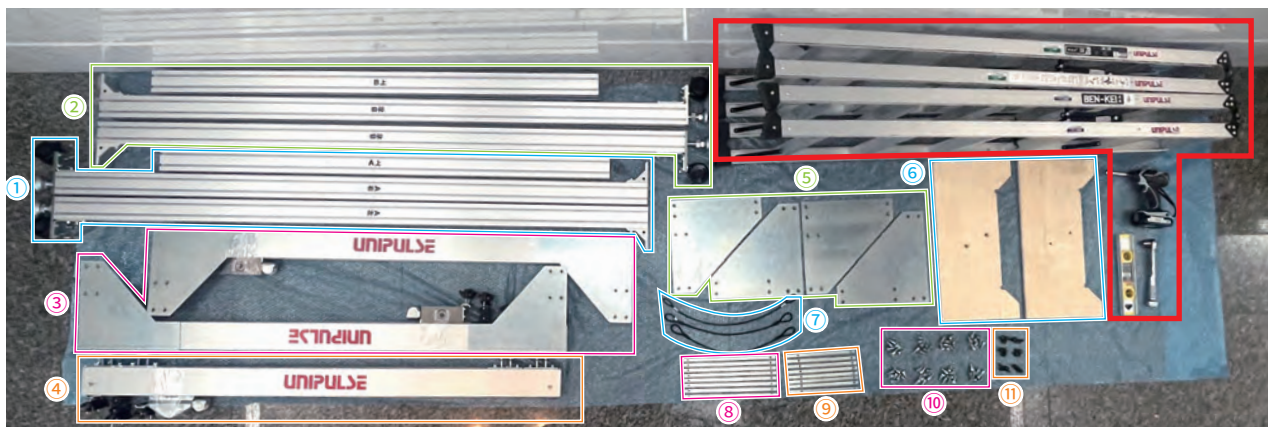

付属品	① 縦柱フレームA	2本	④ 横行レール	1本	⑨ 板ナット短	8本
	横フレームA	1本	⑤ 補強板	4枚	⑩ 白ボルト	64本
	② 縦柱フレームB	2本	⑥ 転倒防止板	2枚	⑪ 黒ボルト	12本
	横フレームB	1本	⑦ 落下防止ワイヤ	3本		
	③ 走行レール	2本	⑧ 板ナット長	8本		

内の
 ・脚立
 ・電動ドライバ
 ・トルクレンチ
 ・水準器は付属しません

UNIPULSE
 ユニパルス株式会社
www.unipulse.co.jp

本 社：〒103-0005 中央区日本橋久松町9-11
 名古屋営業所：〒451-0046 名古屋市中区牛島町2-5 TOMITAビル
 大阪営業所：〒532-0003 大阪市淀川区宮原4-1-14 住友生命新大阪ビル
 広島営業所：〒732-0824 広島市南区的場町1-2-21 広島第一生命OSビル

Tel. 03-3639-6120 Fax. 03-3639-6130
 Tel. 052-300-8760 Fax. 052-433-6609
 Tel. 06-6150-1511 Fax. 06-6150-1513
 Tel. 082-563-7542 Fax. 082-263-9080

